

## Typ性能

- 超宽电压输入范围 2:1 和 4:1
- 输入欠压保护,输出过流, 短路保护自恢复
- 支持低空载功耗模式, 高效率 88%
- 工作温度范围-40~+105℃
- 隔离电压 DC1.5KV/AC1.5KV
- 高开关频率、高可靠性、小体积
- 具有远程遥控及输出电压调节功能
- 100%全国产化生产, 高可靠性, 满载使用功率 30W
- 国际标准引脚方式
- 通过 CE 认证, 需 RoHS 标准下单注明



## 应用范围

- H\_YMD-30WR3 100%全国产化系列产品, 输出功率为 30W, 2:1 和 4:1 超宽电压输入范围, 效率高达 88%, 可选 1.5VDC/1.5KVAC 的常规隔离电压, 允许工作温度-40-105℃, 具有输入欠压保护, 输出过压、过流、短路保护功能, D1 和 D2 封装拓展系列具有输入防反接保护, 广泛应用于工控、电力、仪器仪表、通信等领域。

输入特性						
项目	工作条件	Min	标称	Max	允许Max值	单位
输入电压范围	标称负载	9	12	18	20	VDC
		9	24	36	40	
		18	24	36	40	
		18	48	72	80	
		36	48	72	80	
项目	工作条件	Min	Typ	Max	单位	
输入冲击电压	12VDC输入	-0.7		25	VDC	
	24VDC输入	-0.7		50		
	48VDC输入	-0.7		100		
启动时间			10		mS	
输入滤波器		Pi 型				
热插拔		不支持				
遥控脚(CNT) <sup>①</sup>	模块开启	CNT 悬空或接 TTL 高电平(2.5-12VDC)				
	模块关断	CNT 接-Vin 或低电平(0-1.2VDC)				
	关断时输入电流		3	10	mA	
注:①遥控脚 CNT 的电压是相对于输入引脚-Vin						
输出特性						
项目	条件		Min	Typ	Max	单位
输出电压精度	0%~100%负载			±1		%
线性调节率	满载,输入电压从低电压到高电压	单路		±0.2	±0.5	
		双路		±0.5	±1	
负载调节率	从 5%到 100%的负载	单路		±0.5	±1	
		双路		±0.5	±1.5	
交叉调节率	双路输出, 主路 50%负载, 辅路 10%到 100%的负载				±5	
瞬态恢复时间	25%负载阶跃变化,标称输入电压			300	500	μs
瞬态响应偏差				±3	±5	%

温度漂移系数	满载		±0.03		%/℃
纹波/噪声 <sup>①</sup>	20MHz 带宽,5%-100%负载		50	100	mVp-p
输出电压调节 Trim	输入电压全范围		±10%Vo		VDC
输出过流保护	输入电压全范围	110	150	190	%Io
输出短路保护		长期短路保护自恢复			
注:①纹波和噪声的测试方法采用平行线测试法					
<b>通用特性</b>					
项目	条件	Min	Typ	Max	单位
隔离耐压	输入-输出,测试时间 1 分钟,漏电流小 1mA	1500			VDC
	输入-输出,测试时间 1 分钟,漏电流小 5mA	1500/ 型号尾缀 GY			VAC
绝缘电阻	输入-输出,绝缘电压 500VDC	100			MΩ
隔离电容	输入-输出,100KHz/0.1V		1000		pF
工作温度	见图四	-40		+105	℃
存储温度		-55		+125	
存储湿度	无凝结	5		95	%RH
引脚耐焊接温度	焊点距离外壳 1.5mm,10 秒			+300	℃
开关频率	PWM 模式		300		KHz
平均无故障时间	MIL-HDBK-217F@25℃	2X10 <sup>6</sup> h			
<b>物理特性</b>					
外壳材质	黑色阳极氧化铝合金/六面金属屏蔽				
外形尺寸	卧式安装/尾缀 S (加装散热器)	25.4×25.4×12.7mm (S) 25.4×25.4×17.7mm			
	导轨式安装	D1:76×31.5×21.9mm; D2:76×31.5×26.5mm			
重量	卧式安装/导轨式安装	≈15g/85g			
冷却方式	自然冷却				

### ▶ 产品选型表

产品型号	输入电压范围 (VDC)	输出		效率 (% ,Min./Typ.) @满载	Max容性负载 (μF)
		输出电压 VDC	输出电流 A		
HVRB1212YMD-30WR3	9~18	12.0	2.5	85/87	1000
HVRB1215YMD-30WR3	9~18	15.0	2.0	85/87	680
HVRB1224YMD-30WR3	9~18	24	1.25	86/88	470
HURB2405YMD-30WR3	9~36	5.0	6.0	83/85	220
HURB2412YMD-30WR3	9~36	12.0	2.5	85/87	1000
HURB2415YMD-30WR3	9~36	15.0	2.0	85/87	680
HURB2424YMD-30WR3	9~36	24	1.25	86/88	470
HVRB2405YMD-30WR3	18~36	5.0	6.0	84/86	220
HVRB2409YMD-30WR3	18~36	9.0	3.33	84/86	1000
HVRB2412YMD-30WR3	18~36	12.0	2.5	85/87	1000
HVRB2415YMD-30WR3	18~36	15.0	2.0	85/87	680
HVRB2424YMD-30WR3	18~36	24	1.25	86/88	470
HVRB4805YMD-30WR3	36~72	5.0	6.0	84/86	220
HVRB4809YMD-30WR3	36~72	9.0	3.33	84/86	1000
HVRB4812YMD-30WR3	36~72	12.0	2.5	85/87	1000
HVRB4815YMD-30WR3	36~72	15.0	2.0	85/87	680
HVRB4824YMD-30WR3	36~72	24	1.25	86/88	470

HURB4805YMD-30WR3	18~72	5.0	6.0	84/86	220
HURB4809YMD-30WR3	18~72	9.0	3.33	84/86	1000
HURB4812YMD-30WR3	18~72	12.0	2.5	85/87	1000
HURB4815YMD-30WR3	18~72	15.0	2.0	85/87	680
HURB4824YMD-30WR3	18~72	24	1.25	86/88	470
HVRA1212YMD-30WR3	9~18	±12	±1.25	85/87	470
HVRA1215YMD-30WR3	9~18	±15	±1.0	85/87	330
HVRA1224YMD-30WR3	9~18	±24	±0.625	86/88	220
HURA2412YMD-30WR3	9~36	±12	±1.25	85/87	470
HURA2415YMD-30WR3	9~36	±15	±1.0	85/87	330
HURA2424YMD-30WR3	9~36	±24	±0.625	86/88	220
HVRA4809YMD-30WR3	36~72	±9	±1.67	84/86	680
HVRA4812YMD-30WR3	36~72	±12	±1.25	85/87	470
HVRA4815YMD-30WR3	36~72	±15	±1.0	85/87	330
HVRA4824YMD-30WR3	36~72	±24	±0.625	86/88	220
HURA4809YMD-30WR3	18~72	±9	±1.67	84/86	680
HURA4812YMD-30WR3	18~72	±12	±1.25	85/87	470
HURA4815YMD-30WR3	18~72	±15	±1.0	85/87	330
HURA4824YMD-30WR3	18~72	±24	±0.625	86/88	220

备注 1、双路输出容性负载值一样

备注 2、HURB2405YMD-30WR3G (G) 代表 105°C 工作温度,默认 85°C

备注 3、HURB2405YMD-30WR3N (N) 型号尾缀 N 代表外壳材质为金属镀镍亮银色外壳

备注 4、HURB2405YMD-30WR3C (C) 型号尾缀 C 为简化版,没有 CNT 和输出电压调节端

备注 5、HURB2405YMD-30WR3S (S) 尾缀 S 代表加装散热器,该系列体积较小满载使用时需要提供良好的散热条件。

备注 6: 关于输出纹波噪声, Typ 值是未加输出电容的测试值, 如果按照推荐电路增加输出电容, 输出纹波噪声会降低约 50%

备注 7: 电源模块的输入端和输出端适当增大铝电解电容的容量有助于降低 EMC 干扰。

备注 8、HURB2405YMD-30WR3GY (GY) 代表隔离电压 AC1.5KV

以上为 Typ 系列产品型号, 可根据输出电压、电流、功率的不同要求订制其它产品。

## ➤ 设计参考

### 1. Typ 应用电路

所有该系列的 DC/DC 转换器在出厂前, 都是按照(图 1)推荐的测试电路进行测试。若要求进一步减少输入输出纹波, 可将输入输出外接电容加大或选用串联等效阻抗值小的电容, 但容值不能大于该产品的 Max 容性负载。



图 1

输出电压	C1	TVS	C2	C3	F1(A)
5Vdc	47~100uF	SMBJ7.0A	1uF	220uF	Max输入电流×2
9Vdc		SMBJ12A		100uF	
12Vdc		SMBJ15A		100uF	

15Vdc		SMBJ18A		47uF	
24Vdc		SMBJ30A		47uF	

## 2. EMC 解决方案—推荐电路

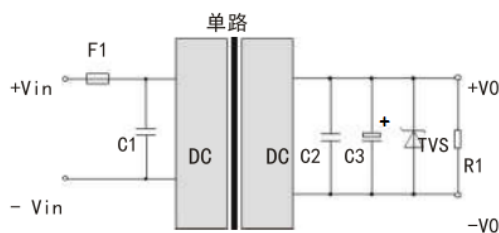

图 2



图 3

输入电压	C1	C2.C6.C7.C8	C3.C4	C5	L1	L2.L3	Rv1	F1
24V	220uF/50V	1μ F/50V	1nF/2KV	100uF	4.7uH	470uH	14D470K	Max输入电流 ×2
48V	100uF/100V	1μ F/100V						

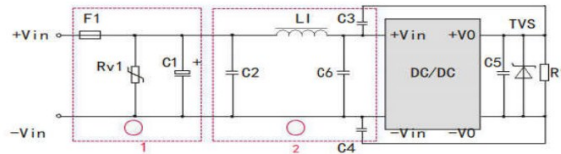
注:

- 1、对电磁兼容要求高的应用，DC-DC 电源模块输入端应增加图 2 和图 3 推荐电路。
- 2、图 2 中和图 3 第 1 部分用于 EMS 测试；第 2 部分用于 EMI 传导滤波，可依据需求选择。
- 3、D1 耐压为Max输入电压 2 倍，电流为Max输入电流 3 倍，输入 TVS 瞬态抑制二极管耐压大于Hig输入电压。
- 4、输出 TVS 详见Typ应用电路图一表。
- 5、产品不支持输出并联升功率使用
- 6、如果对电磁兼容要求不高的情况下，可按图一Typ应用电路连接即可。

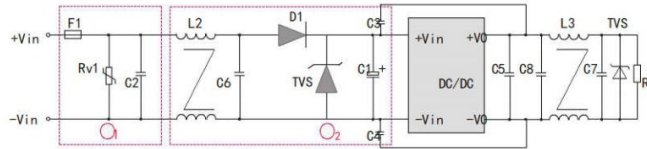
## ➤ 产品特性曲线图



图 4

## ➤ 外形尺寸及管脚图

长×宽×高 (25.4×25.4×12.7mm)

尾缀 S (加装散热器) 长×宽×高 (25.4×25.4×17.7mm)

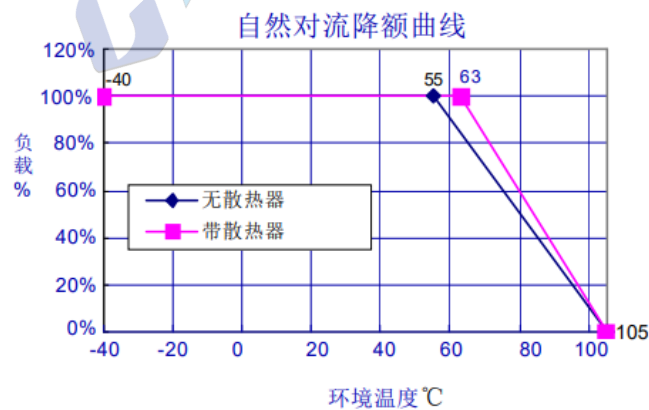
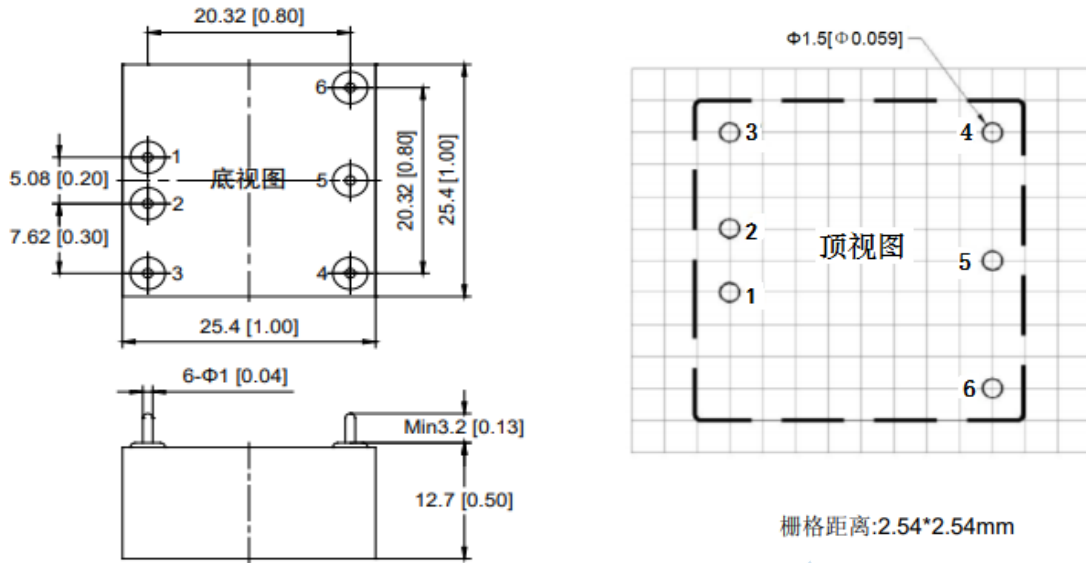

## 尾缀 S (加装散热器)

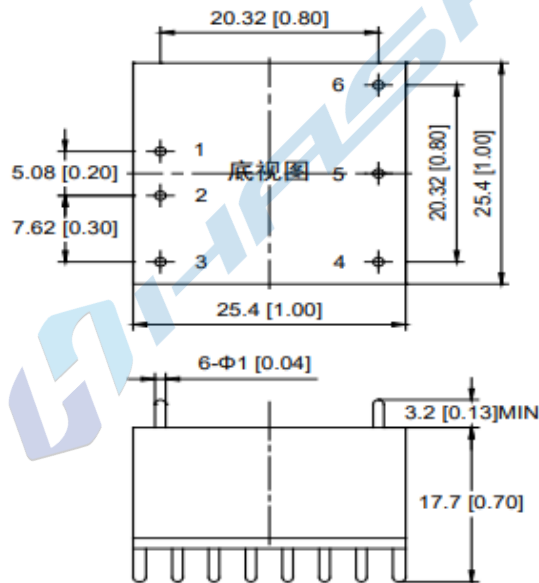

## 管脚定义

引脚	1	2	3	4	5	6
单路产品	+Vin	-Vin	CNT	-Vo	TRIM	+Vo
双路产品	+Vin	-Vin	CNT	-Vo2	COM	+Vo1

注 1: CNT 为遥控端, TRIM 为输出调节端 (型号尾缀 C 为简化版, 没有 CNT 和输出电压调节端)

注 2: 标注单位: mm/英寸。

注 3: 模块的管脚间距、管脚直径、安装定位尺寸公差按 GB/T1804-2000 f 级, 其它外型尺寸公差按 GB/T1804-2000 C 级标准执行。